



**CSTHERMOS**  
STUFE A BIOMASSA

UN MODO DI COSTRUIRE | UN MODO DI ESSERE

IL  
MONDO  
DI  
SIGI  
SMONDO



**Classificazione 5 STELLE**  
Eco Design 2022

**ARIANNA &  
CERAMIC PLUS**

# ARIANNA & CERAMIC PLUS



Calore puro in armonia con la natura



ARIANNA  
METALLO ROSSO



ARIANNA CERAMICA  
NERO LUCIDO

Design esclusivo, elevate prestazioni e massimo comfort identificano il nuovo prodotto di casa CS Thermos. Le emissioni sono ridotte al minimo e l'innovazione è al servizio del benessere umano e dell'ambiente.

**Pure warmth and natural harmony.** The new Arianna stove from CS Thermos is characterised by exclusive design, superb performance and unrivalled comfort. Low emissions and the latest innovations ensure personal well-being and protect the environment.

UN MODO DI COSTRUIRE | UN MODO DI ESSERE

MONDO  
DEL  
SIGLI  
SMONDO



**Une chaleur pure en harmonie avec la nature.**

Un design exclusif, des performances élevées et un confort maximal, autant d'atouts qui caractérisent le nouveau produit CS Thermos. Les émissions sont réduites au minimum et l'innovation est au service du bien-être humain et de l'environnement.

**Behagliche Wärme im Einklang mit der Natur.**

Anspruchsvolles Design, Leistungen und Komfort auf höchstem Niveau sind die Features des neuen Produkts aus dem Hause CS Thermos. Niedrigste Emissionen und Innovationsgehalt kommen dem Wohlbefinden von Mensch und der Umwelt zugute.

**Calor puro en armonía con la naturaleza.**

Diseño exclusivo, alto rendimiento y máximo confort identifican el nuevo producto de CS Thermos. Las emisiones se reducen al mínimo y la innovación está al servicio del bienestar humano y del medio ambiente.

**Comfortabele warmte in harmonie met de aard.**

Exclusief design, hoge prestaties en maximaal comfort kenmerken dit nieuwe product van CS Thermos. Lage emissies en innovatieve voorzieningen komen zowel het gebruikscomfort als het milieu ten goede.





**Il cuore di Arianna:**  
il bruciatore ecologico  
policombustibile autopulente  
brevettato da CS THERMOS.

Progettato con elevati sistemi di sicurezza, presenta numerosi vantaggi: **5 menu di combustibili** diversi già programmati; **espulsione della cenere dal bruciatore senza effettuare lo spegnimento della macchina**, con conseguente risparmio di energia elettrica; **doppia resistenza di accensione** per abbattere i tempi di accensione e garantire una continuità di funzionamento nel tempo; **sicurezza anti-ritorno di fiamma** al serbatoio mediante gestione doppia coclea.

**The heart of the Arianna stove: CS THERMOS' patented, self-cleaning, ecological, multi-fuel burner.**

Designed to meet the highest standards of safety, this unique burner offers numerous advantages:

**5 different pre-programmed fuel menus;** ash discharge without shutting down the burner for reduced electrical energy consumption; **dual igniter** for shorter start-up times and guaranteed continuous functioning; dual screw feed to **prevent back-firing to the hopper.**



**Le coeur de Arianna: le brûleur polycombustible écologique autonettoyant breveté par CS THERMOS.**

Conçu avec des systèmes de haute sécurité, il présente de nombreux avantages: **5 menus de combustibles** différents déjà programmés; **expulsion des cendres du brûleur sans arrêter la machine**, qui génère une économie d'énergie électrique; **double résistance d'allumage** pour réduire le temps d'allumage et garantir une continuité de fonctionnement dans le temps; **sécurité anti-retour de flamme** au réservoir, grâce à une double vis sans fin.

**El corazón de Arianna: el quemador ecológico policombustible autolimpiante patentado por CS THERMOS.**

Diseñado con excelentes sistemas de seguridad, ofrece numerosas ventajas: **5 menús de diferentes combustibles** ya programados; **evacuación de las cenizas del quemador sin apagar la máquina**, con consiguiente ahorro de electricidad; **doble resistencia de encendido** para reducir los tiempos de encendido y garantizar una continuidad de funcionamiento a lo largo del tiempo; **dispositivo de seguridad antirretroceso de llama** al depósito mediante alimentación por doble sinfin.



Equivalent 7 étoiles  
RT2020 France



**Das Herz von Arianna: der selbstreinigende Öko-Kombibrenner, ein CS THERMOS PATENT.**

Der mit ausgereiften Sicherheitssystemen entwickelte Brenner bietet zahlreiche Vorteile: **5 vorprogrammierte Menüs für verschiedene Brennstoffe;** **Ascheausstoß aus dem Brenner ohne Abschaltung des Geräts** mit daraus resultierender Einsparung elektrischer Energie; **doppelter Zündwiderstand** für schnellere Einschaltzeiten und langfristigen Dauerbetrieb; **Rückbrandsicherung zum Behälter** durch doppelte Förderschnecke.

**Het hart van de Arianna: de zelfreinigende ecologische brander voor een diversiteit aan brandstoffen, gepatenteerd door CS Thermos.**

Met zijn geavanceerde veiligheidsvoorzieningen biedt deze brander een aantal belangrijke voordelen: **5 voorgeprogrammeerde menu's voor verschillende soorten brandstoffen, asuitworp uit de brander zonder de kachel te hoeven uitschakelen** (met een lager stroomverbruik als gevolg), **dubbele ontstekingsweerstand** voor een snellere ontsteking en langdurige continuïteit en **beveiliging tegen vlamterugslag** naar de pellethouder.



STOVE AIR



BACKFIRES IMPOSSIBLE



ANTI BLOW SYSTEM



MAXIMUM QUIETNESS



DIRECT AIR WITH FORCED VENTILATION



AIR INTAKE FROM OUTSIDE



MULTIFUEL PATENTEDBURNER



GSM CONTROL



NATURAL CONVECTION



THERMOSTAT FOR AIRDUCTING



AIRDUCTING SYSTEM



HERMETIC CLOSURE



Wi-Fi SMART HOME

- Possibile funzionamento a convezione naturale su potenza 1 e 2
- Possibilità di canalizzazione con ventilatore dedicato
- Serbatoio pellet con chiusura ermetica
- Struttura robusta con spessori fino a 4 mm
- Sicurezze meccaniche con doppio termostato a riarmo manuale e pressostato
- Possibile gestione della stufa da rete Wi-Fi tramite App: permette l'accensione, lo spegnimento e il controllo della temperatura.
- Natural convection option on power settings 1 and 2
- Ductable with dedicated fan
- Hermetically sealed pellet hopper
- Robust structure up to 4 mm thick
- Mechanical safety devices with two manual reset thermostats and a pressure switch
- Possible management of the stove from Wi-Fi network via App: it allows you to switch on, switch off and control the temperature.
- Fonctionnement possible en convection naturelle sur les puissances 1 et 2
- Possibilité de canalisation avec ventilateur dédié
- Réservoir à granulés à fermeture hermétique
- Structure robuste avec des épaisseurs allant jusqu'à 4 mm
- Sécurités mécaniques avec double thermostat et pressostat
- Gestion possible du poêle du réseau Wi-Fi via App : elle permet d'allumer, d'éteindre et de contrôler la température.
- Möglichkeit des natürlichen Konvektionsbetriebs auf Leistungsstufen 1 und 2
- Vorbereitung für Leitungssystem mit eigenem Gebläse
- Dicht schließender Pellets-Vorratsbehälter
- Robuster Aufbau mit Stärken bis zu 4 mm
- Mechanische Sicherheiten mit doppeltem Thermostat mit manueller Rücksetzung und Druckschalter
- Mögliche Verwaltung des Ofens über das Wi-Fi-Netzwerk über die App: Sie können die Temperatur einschalten, ausschalten und regeln.
- Posible funcionamiento por convección natural en las potencias 1 y 2
- Posibilidad de canalización con ventilador específico
- Depósito de pellets con cierre hermético
- Estructura robusta con espesores de hasta 4 mm
- Dispositivos de seguridad mecánicos con doble termostato de rearme manual y presostato
- Posible gestión de la estufa desde red Wi-Fi via App: permite encender, apagar y controlar la temperatura.
- Werking op natuurlijke convectie mogelijk in stand 1 en 2.
- Voorbereid op gekanaliseerde warmteverspreiding d.m.v. aanjager
- Pellethouder met hermetische sluiting
- Solide constructie met dubbele thermostaat in de stenen mantel
- Mechanische beveiligingen met dubbele thermostaat met handmatige resetfunctie en drukschakelaar
- Mogelijk beheer van de kachel vanaf het Wi-Fi netwerk via de App: hiermee kunt u de kachel inschakelen, uitschakelen en de temperatuur regelen.

## BELLA DA VEDERE E ADATTABILE AD OGNI ESIGENZA

Attractive and adaptable to all needs.  
 Beau a regarder et adaptable a tout besoin.  
 Formschöne ästhetik und für jeden bedarf zugeschnitten.  
 Bonita y adaptable a cada necesidad.  
 Stijvol design en geschikt voor elke behoefte.



**VETRO PANORAMICO CURVATO**  
 Curved panoramic glass  
 Verre panoramique bombé  
 Gewölbtes panoramaglas  
 Vidrio panorámico curvo  
 Gewölf panoramisch glas



**PROGRAMMAZIONE SETTIMANALE**  
 Weekly timer  
 Programmation hebdomadaire  
 Wochenprogrammierung  
 Programación semanal  
 Weekprogramming



**USCITA FUMI ORIZZONTALE O VERTICALE**  
 Horizontal or vertical flue gas outlet  
 Evacuation des fumées horizontale ou verticale  
 Horizontale oder vertikale abgasführung  
 Salida de humos horizontal o vertical  
 Horizontaal of verticaal rookgasafvoer

## MANUTENZIONE ORDINARIA SEMPLIFICATA

Simplified ordinary maintenance  
 Entretien de routine simplifié  
 Einfache planmäßige wartung  
 Mantenimiento ordinario simplificado  
 Eenvoudig standaardonderhoud



**SEMPLICE PULIZIA DEGLI SCAMBIATORI**  
 Easy-to-clean heat exchangers  
 Simplicité de nettoyage des échangeurs  
 Reinigungsfreundliche wärmetauscher  
 Limpieza sencilla de los intercambiadores  
 Eenvoudige reiniging van de warmtewisselaars



**FACILE PULIZIA TUBO SCARICO FUMI**  
 Easy-to-clean exhaust  
 Facilité de nettoyage du conduit d'évacuation  
 Leichte reinigung der abgasführung  
 Limpieza fácil del tubo de evacuación de los humos  
 Gemakkelijke reiniging rookgasafvoer



**CAPIENTE CASSETTO CENERE**  
 Large ash pan  
 Grand tiroir à cendres  
 Großer aschekasten  
 Cajón de cenizas amplio  
 Grote aslade

## COLORI DISPONIBILI

Available colours  
Coloris disponibles  
In farben verfügbar  
Colores disponibles  
Beschikbare kleuren

## ARIANNA METAL FINISH



**BIANCO**  
White - Blanc - Weiß  
Blanco - Wit



**NERO SOFT**  
Soft black - Noir soft - Soft-schwarz  
Negro Suave - Zwarte



**ROSSO**  
Red - Rouge - Rot  
Rojo - Rood



**BRONZO**  
Bronze - Bronze - Bronze  
Bronce - Bronzen



**PERLA LUCIDO**  
Pearl - Perle - Perlmutter  
Perla - Parel



**NERO LUCIDO**  
Black - Noir - Schwarz  
Negro - Zwarte



**BORDEAUX LUCIDO**  
Bordeaux - Bordeaux - Bordeaux  
Bordeaux - Bordeaux

## ARIANNA CERAMIC FINISH

		ARIANNA 10	ARIANNA 12
POTENZA - Power - Puissance - Leistung - Potencia - Vermogen	kW	10,16	11,97
CLASSE QUALITÀ AMBIENTALE - Environmental rating - Classe de qualité environnementale Umweltqualitätsklasse - Clase calidad del aire - Milieuklasse		★★★★★	★★★★★
CLASSE ENERGETICA - Energy efficiency class - Classe énergétique - Energieeffizienzklasse Clase de eficiencia energética - Energie-efficiëntieklasse		A++	A+
VOLUME RISCALDABILE* - Heatable room size* - Volume de chauffe* Beheizbares volumen* - Volumen calentable* - Verwarmbaar volume*	m <sup>3</sup>	80 ÷ 290	80 ÷ 350
RENDIMENTO - Efficiency - Rendement - Wirkungsgrad - Rendimiento - Rendement	%	93,85	90,87
EMISSIONI - Emissions - Emissions - Emissionen - Emisiones - Emissies	CO (13% O <sub>2</sub> ) - mg/Nm <sup>3</sup>	80	108
LIVELLI DI POTENZA - Power levels - Niveaux de puissance Leistungsstufen - Niveles de potencia - Aantal standen		6	6
CAPACITÀ SERBATOIO - Hopper capacity - Capacité du réservoir Behälterinhalt - Capacidad del depósito - Inhoud pellethouder	kg	20	20
CONSUMO ORARIO - Hourly consumption - Consommation horaire Verbrauch/stunde - Consumo horario - Uurverbruik	Min / kg / h	0,8	0,8
	Max / kg / h	2,2	2,7
AUTONOMIA ALLA MINIMA POTENZA - Autonomy at minimum power Autonomie en puissance minimale - Brennzeit bei minimaler leistung Autonomia a la potencia mínima - Brandtijd op laagste stand	h	30	30
DIMENSIONI - LxPxH - Dimensions WxLxH - Dimensions WxLxH Abmessungen LxTxH - Medidas AxFxH - Afmetingen BxDxH	cm	57 x 56 x 120	57 x 56 x 120
USCITA FUMI - Flue gas outlet - Evacuation des fumées Abgasführung - Salida de humos - Rookgasafvoer	Posteriore / Rear / Arrière / Hinten / Rasera / Posterior Superiore / Top / Supérieure / Oben / Superior / Superior	Ø 80 mm	● (optional)
		Ø 80 mm	● (optional)
CANALIZZABILE - con ventilatore dedicato - Ductable with dedicated fan - Canalizable avec ventilateur dédié - Leitungssystem mit eigenem Gebläse - Canalizable con ventilador específico Vorbereid op gekanaliseerde warmteverspreiding d.m.v. aanjager		● (optional)	● (optional)
PESO - Weight - Poids - Gewicht - Peso - Gewicht	kg	155 (METAL) 178 (CERAMIC)	155 (METAL) 178 (CERAMIC)

\* I dati di volume riscaldabile sono calcolati considerando un fabbisogno termico dell'edificio pari a 35 W/m<sup>3</sup> / Heatable room size values are calculated considering a heating requirement of 35 W/m<sup>3</sup> / Les données sur le volume de chauffe sont calculées en tenant compte des besoins thermiques d'un bâtiment de 35 W/m<sup>3</sup> / Die Daten des beheizbaren Volumens sind anhand eines Gebäude-Wärmebedarfs von 35 W/m<sup>3</sup> berechnet worden / Los datos de volumen calentable se calculan teniendo en cuenta una demanda térmica del edificio equivalente a 35 W/m<sup>3</sup> / De gegevens voor het verwarmbaar volume zijn berekend op basis van een gebouw-warmtebehoefte van 35 w/m<sup>3</sup>.

## COMBUSTIBILI UTILIZZABILI

Compatible fuels - Combustibles utilisables - Verwendete brennstoffe  
Combustibles utilizables - Geschikte brandstoffen

PELLET DI LEGNO A1	A1 wood pellets - Granulés de bois A1 - Holzpellets A1 Pellets de madera A1 - Houtpellets A1.
PELLET DI LEGNO A2	A2 wood pellets - Granulés de bois A2 - Holzpellets A2 Pellets de madera A2 - Houtpellets A2.
PELLET DI LEGNO B	B wood pellets - Granulés de bois B - Holzpellets B Pellets de madera B - Houtpellets B.
AGRIPELLET	Agripellets - Agro-pellets - Agropellets - Agropellets - Agripellets.
NOCCIOLINO D'OLIVA**	Olive pits** - Noyaux d'olives** - Schalen verschiedener Sorten** Huesos de aceitunas** - Olijfpitten**
GUSCI DI VARIO GENERE**	Shell of various types** - Coques de différents types** Schalen verschiedener Sorten** - Cáscaras de varios tipos** Bolsters van verschillende soorten noten**

\*\* Solo dimensioni >4 mm e tasso umidità inferiore al 12% / Only >4 mm with humidity below 12% / Uniquement dimensions >4 mm et taux d'humidité inférieur à 12%  
Nur Größen >4 mm und Feuchtigkeitsgehalt unter 12% / Solo dimensiones >4 mm y porcentaje de humedad inferior al 12% / Afmetingen >4 mm en met vochtigheidsgraad lager dan 12%.

100% tested & certified  
100% made in Italy



## CS THERMOS SRL

Via Padania 35 - Z.I.  
31020 San Vendemiano  
Treviso - ITALY  
Tel. +39 0438 62717  
Fax +39 0438 453799  
Email: info@csthermos.it



Seguici sui nostri canali social!

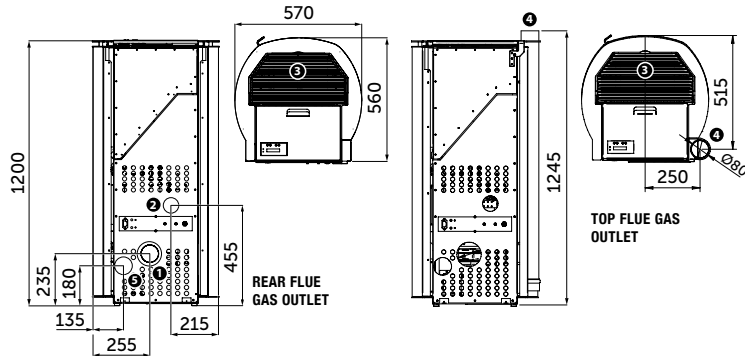

- 1 - Scarico fumi posteriore di serie Ø 80 mm / Standard rear flue gas outlet Ø 80 mm / Evacuation arrière des fumées de série Ø 80 mm / Rückseitiger Abgasaustritt serienmäßig Ø 80 mm / Evacuación de humos trasera de serie Ø 80 mm / Rookafvoer aan de achterkant, bovenkant en zijkant Ø 80 mm.
- 2 - Presa aria esterna Ø 60 mm / External air intake Ø 60 mm / Prise d'air externe Ø 60 mm / Außenluftanschluss Ø 60 mm / Toma de aire exterior Ø 60 mm / Externe luchtinlaat Ø 60 mm.
- 3 - Uscita aria calda / Warm air outlet / Sortie d'air chaud / Warmluftaustritt / Salida de aire caliente / Uitstroming warme lucht.
- 4 - Scarico fumi superiore Ø 80 mm (optional solo su richiesta in alternativa al punto 1) / Top flue gas outlet Ø 80 mm (optional on request, as alternative to point 1) / Evacuation supérieure des fumées Ø 80 mm (en option uniquement sur demande comme alternative au point 1) / Oberer Abgasaustritt Ø 80 mm (optional auf Wunsch nur als Alternative zum Punkt 1) / Evacuación de humos superior Ø 80 mm (opcional solo a petición como alternativa al punto 1) / Rookgasafvoer aan bovenzijde Ø 80 mm (alleen als optie verkrijgbaar als alternatief voor 1).
- 5 - Predisposizione canalizzazione / Provision for ducting / Préparation canalisation / Voorbereiding kanalisatie.

Rivenditore autorizzato / Authorised dealer